

修订				
区域	修订	说明	日期	修订人

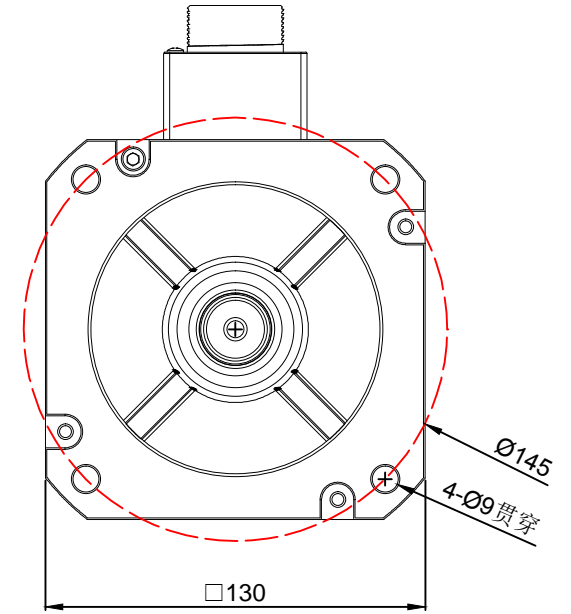
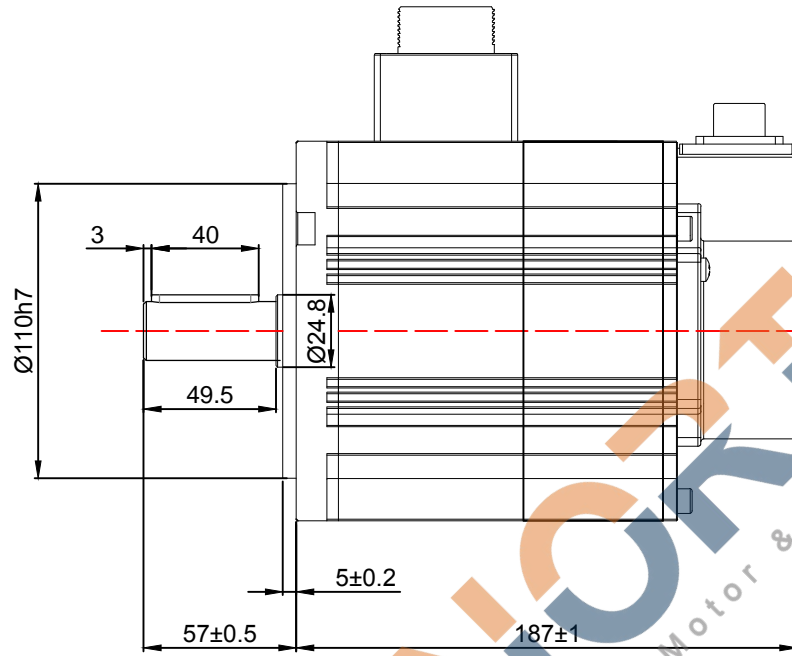
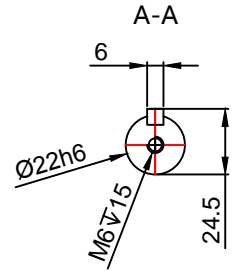

电机规格说明 SPECIFICATION

额定电压Rated Voltage(V)	200	转子惯量Rotate Inertia(kg.m ²)	6.20x10 ⁻⁴
额定功率Rated Power(W)	1500	转矩系数Torque Coefficient (Nm/A)	0.8200
额定转矩Rated Torque(N.M)	4.7700	线电阻Line Resistant (Ω)	0.8500
最大转矩TORQUE MAX (NM)	9.5400	线电感Line Inductance (mh)	12.5000
额定转速Rated Speed (RPM)	3000	线反电势常数Line Back EMF Contant (v/krpm)	53.0000
最大转速Max.speed (RPM)	6000	编码器类型Encode Resolution	17BIT单圈磁编
额定电流Rated Current(A)	5.8000	电机绝缘等级Insulation Class	F
电机电极对数 Pole-pairs	10(5对极)	电机防护等级Protection Class	IP54

动力线定义

插座编号	1	2	3	4	5	6	7
信号引线	PE	24V刹车	W	/	0V刹车	V	U
颜色							

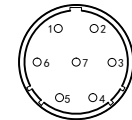

编码器针脚定义

插座编号	1	2	3	4	5	6	7
信号引线	PE	SD+	SD-	+5V	0V	/	/
颜色							

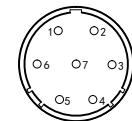

投影方式	产品系列		产品名称	
	产品型号	130JASM515230K-17BCW-SC		
签名	日期	签名	日期	
绘图	李章锋	2023/5/30	标准化	
设计			工艺	
校准			审批	

深圳市杰美康机电有限公司
Shenzhen Just Motion Control
Electromechanics Co., LTD

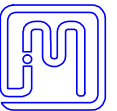

公司网址 www.szjmc.com

单位	比例	重量/kg	页数	版本
mm	1:1		第 张 共 张	VI.1